

5/32"
5/32 po
5/32"

Record your model number below for future reference:

Noter votre numéro de modèle ci-dessous aux fins de référence :

A continuación, anote el número de su modelo como referencia para el futuro:

⚠ WARNING: Risk of personal injury.

Do not lean over the pipe plug during removal. The water supply lines may be pressurized, causing water to spray or purge.

⚠ AVERTISSEMENT : Risque de blessures.

Ne pas se pencher par-dessus le bouchon du tuyau pendant la dépose. Les conduits d'alimentation en eau pourraient être sous pression et l'eau pourrait par conséquent se pulvériser ou se purger.

⚠ ADVERTENCIA: Riesgo de sufrir lesiones personales.

No se recargue sobre el tapón de la tubería al sacar el tapón. Es posible que las líneas de suministro de agua estén presurizadas, lo que haría que el agua saliera a presión.

Observe all local plumbing and building codes. Shut off the water supply. Install valve P19304-00-NA before installing this product.

Respecter tous les codes de plomberie et du bâtiment locaux. Couper l'alimentation en eau. Installer le robinet P19304-00-NA avant d'installer ce produit.

Cumpla todos los códigos locales de plomería y de construcción. Cierre el suministro de agua. Instale la válvula P19304-00-NA antes de instalar este producto.

1 Remove the guard. Wrap a rag around the pipe plug and remove the plug.

Retirer le dispositif de protection. Enrouler un chiffon autour du bouchon de tuyau et retirer le bouchon.

Retire el protector. Envuelva el tapón del tubo con un trapo y quítelo.

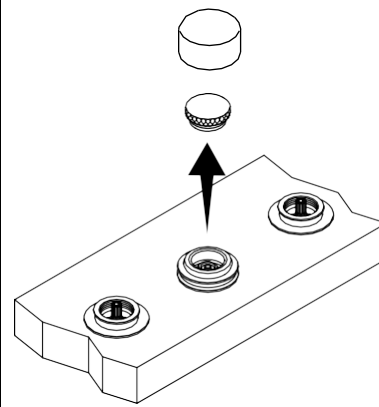

2 Lift and hold the diverter stem with pliers, then fully insert the lift rod.

Lever et tenir la tige du corps de l'inverseur avec une paire de pinces, puis insérer entièrement la tige de levage.

Levante y sostenga el vástago desviador con pinzas, luego inserte completamente la varilla de empuje.

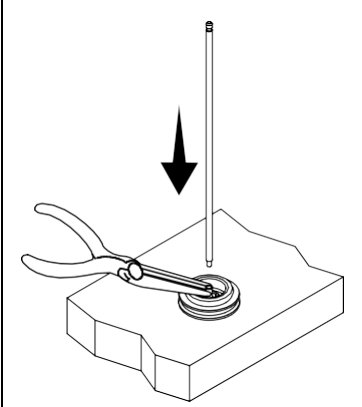

3 Install the diverter tube over the lift rod and into the diverter body.

Installer le tube de l'inverseur par-dessus la tige de levage et dans le corps de l'inverseur.

Instale el tubo del desviador sobre la varilla de empuje y hacia dentro del cuerpo del desviador.

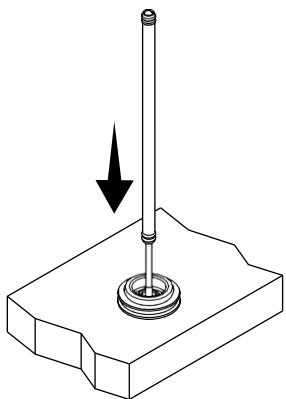

4 Loosen the setscrews on the spout until they clear the inside wall of the spout.

Desserrer les vis de calage sur l'ensemble du bec jusqu'à ce qu'il soit dégagé de la paroi intérieure du bec.

Afloje los tornillos de fijación del surtidor hasta que queden libres de la pared interior del mismo.

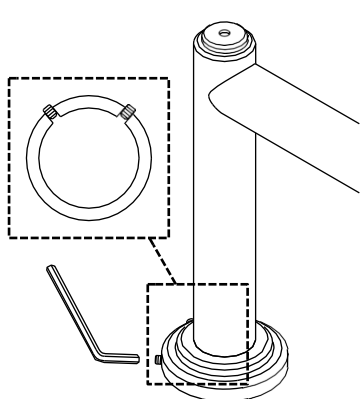

5 Install the O-ring into the groove under the spout base.

Installer le joint torique dans la rainure sous la base du bec.

Instale el anillo en O en la ranura debajo de la base del surtidor.

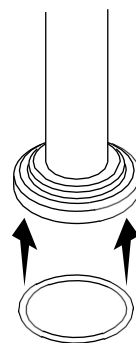

6 Press the spout over the diverter tube until flush with the deck.

Appuyer sur le bec contre le tube de l'inverseur jusqu'à ce qu'il soit à ras de la plateforme.

Presione el surtidor sobre el tubo desviador hasta que quede al ras con la cubierta.

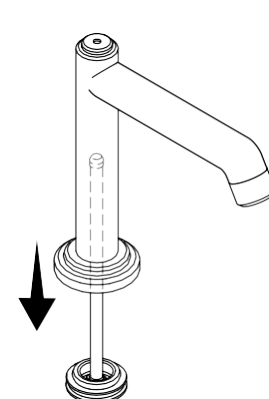

7 Tighten the setscrews and install the plugs.

Serrer les vis de calage et installer les bouchons.

Apriete los tornillos de fijación e instale los tapones.

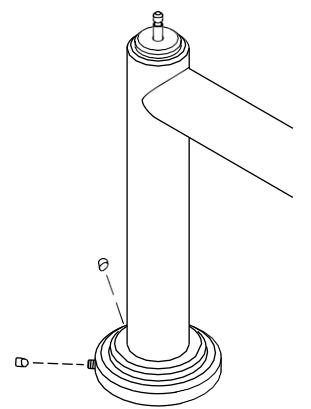

8 Install the lift knob onto the lift rod.

Installer le bouton de levage sur la tige de levage.

Instale la perilla del tirador en la varilla de empuje.

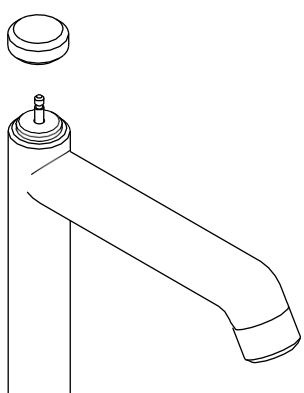

9 Make sure the valves are closed.

S'assurer que les robinets sont fermés.

Asegúrese de que las válvulas estén cerradas.

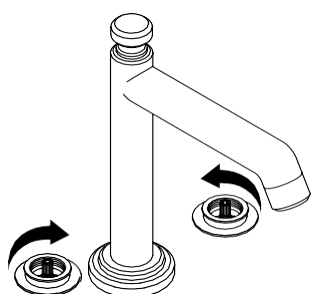

10 Place the adapters and handles onto the valves, perpendicular to the spout.

Placer les adaptateurs et les poignées sur les robinets, perpendiculairement au bec.

Coloque los adaptadores y las manijas en las válvulas, perpendicularmente al surtidor.

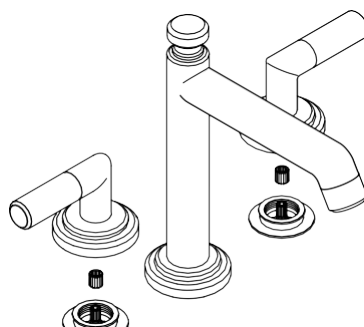

11 To adjust handle position, rotate the adapter. Secure with the screw.

Pour ajuster la position de la poignée, tourner l'adaptateur. Fixer avec la vis.

Para ajustar la posición de la manija gire el adaptador. Fije con el tornillo.

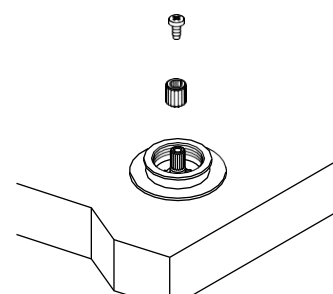

12 Install the O-ring into the groove under the escutcheon.

Installer le joint torique dans la rainure sous la rosace.

Instale el anillo en O en la ranura debajo del chapetón.

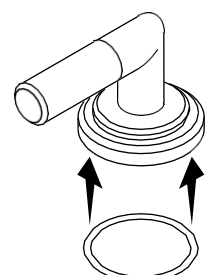

13 Place the handle perpendicular with the spout. Thread the escutcheon onto the collar.
Placer la poignée perpendiculaire au bec. Enfiler la rosace sur le collier.
Coloque la manija perpendicular al surtidor. Enrosque el chapetón en el collarín.

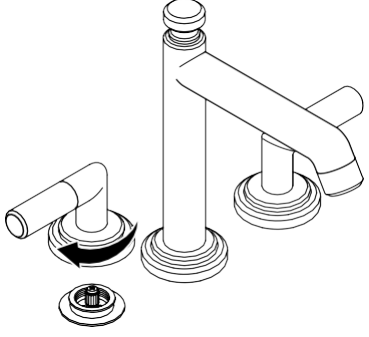

14 Remove the aerator using the key.
Retirer l'aérateur en utilisant la clé.
Retire el aireador con la llave.

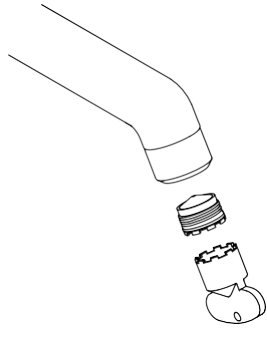

15 Run the water for 1 minute to remove debris. Reinstall the aerator.
Laisser couler l'eau pendant 1 minute pour éliminer les débris. Réinstaller l'aérateur.
Deje circular el agua durante 1 minuto para eliminar los residuos. Vuelva a instalar el aireador.

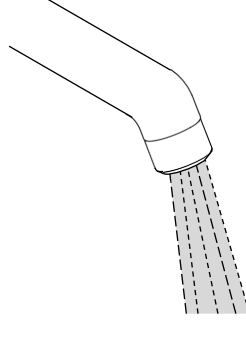

This product is covered under the **KALLISTA Five-Year Limited Warranty**, found at kallista.com/resources/warranty. For a hardcopy of warranty terms, contact the customer service department.

Questions? Problems? For additional assistance, please contact KALLISTA's Customer Service Department at 1-888-4-KALLISTA (1-888-452-5547) or kallista.com.

Ce produit est couvert sous la **garantie de 5 ans limitée de KALLISTA**, que vous pouvez consulter au kallista.com/resources/warranty. Pour obtenir une copie imprimée des conditions de la garantie, s'adresser au centre de services à la clientèle.

Des questions? Besoin d'aide? Pour obtenir de l'aide supplémentaire, s'adresser au service à la clientèle de KALLISTA en composant le 1-888-4-KALLISTA (1-888-452-5547) ou consulter le site kallista.com.

Este producto está cubierto por la **garantía limitada de cinco años de KALLISTA**, que se encuentra en kallista.com/resources/warranty. Si lo desea, solicite al Centro de Atención al Cliente una copia impresa de los términos de la garantía.

¿Preguntas? ¿Problemas? Para obtener asistencia adicional, comuníquese con el Departamento de Servicio al Cliente de KALLISTA al 1-888-4-KALLISTA (1-888-452-5547) o consulte en kallista.com.