

Plus:

- 2x6 Backing Material
- Fasteners and/or bolts, washers

Plus :

- Matériau de renfort 2x6
- Attaches ou écrous, rondelles

Más:

- Material de refuerzo de 2x6
- Sujetadores y/o pernos, arandelas

Record your model number below for future reference:
Noter votre numéro de modèle ci-dessous aux fins de référence :
A continuación, anote el número de su modelo como referencia para el futuro:

CAUTION: Risk of personal injury.
Product can break, chip, and cause injury if handled carelessly. Get help lifting the lavatory.

ATTENTION : Risque de blessures.
Le produit peut se briser ou se fendre et causer des blessures s'il est manipulé sans précaution. Demander de l'aide pour soulever le lavabo de salle de bain.

PRECAUCIÓN: Riesgo de sufrir lesiones personales.
El producto puede romperse, despostillarse o causar lesiones si no se maneja con cuidado. Obtenga ayuda para levantar el lavabo.

Important Information
Instructions are for installation to wood frame construction; for other installations, use bracing and fasteners of sufficient size and strength.

Renseignements importants
Ces instructions concernent une installation sur une ossature en bois; pour les autres types d'installation, utiliser des moyens de renfort et de fixation de dimensions et de résistance suffisantes.

Información importante
Las instrucciones son para la instalación en construcción de estructura de madera; en otro tipo de instalaciones, utilice refuerzos y sujetadores de suficiente tamaño y resistencia.

Rough-in
The bracket holes are 5/16" (8 mm) in diameter. Make sure the fasteners will fit through these holes.

Plomberie brute
Les trous de support sont de 5/16 po (8 mm) de diamètre. S'assurer que les attaches passeront à travers ces trous.

Distancia de instalación
Los orificios del soporte tienen un diámetro de 5/16" (8 mm). Asegúrese de que los sujetadores quepan por estos orificios.

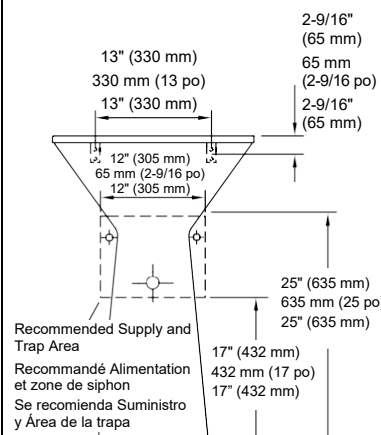

1 Install the water supplies and drain pipe. The supply stops, when fully open, should not contact the pedestal.

Installer les alimentations en eau et le tuyau d'écroulement. Les robinets d'arrêt d'arrivée, lorsqu'ils sont complètement ouverts, ne devraient pas toucher la colonne.

Instale los suministros de agua y el tubo de desagüe. Las llaves de paso de suministro, al estar completamente abiertas, no deben hacer contacto con el pedestal.

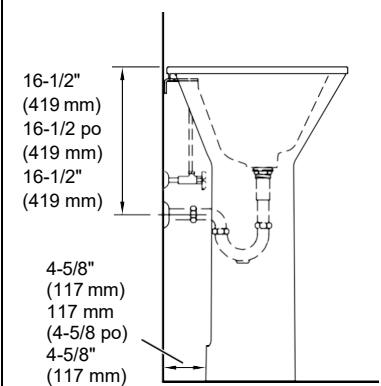

2 Install 2x6 backing behind the finished wall.
Installer un renfort de 2x6 derrière le mur fini.
Instale una estructura de refuerzo con maderos de 2x6 detrás de la pared acabada.

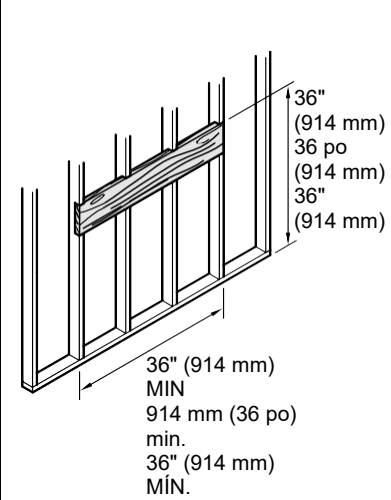

3 Mark the centerline on the floor.
Marquer la ligne centrale sur le plancher.
Marque la línea central en el piso.

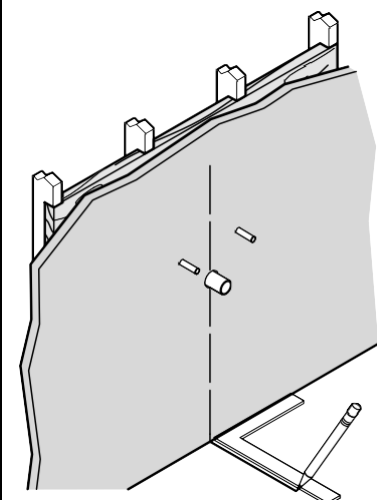

4 Center the pedestal on the centerline approximately 4-5/8" (117 mm) from the finished wall.
Centrer la colonne sur la ligne médiane à environ 117 mm (4-5/8 po) à partir du mur fini.
Centre el pedestal en la línea central aproximadamente a 4-5/8" (117 mm) a partir de la pared acabada.

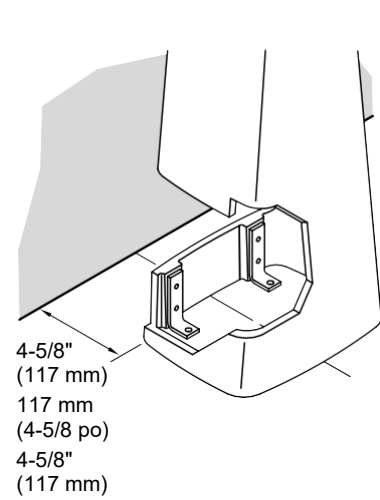

5 Set the lavatory on the pedestal with the brackets against the wall.
Placer le lavabo de salle de bain sur le piédestal avec les supports contre le mur.
Coloque el lavabo sobre el pedestal con los soportes contra la pared.

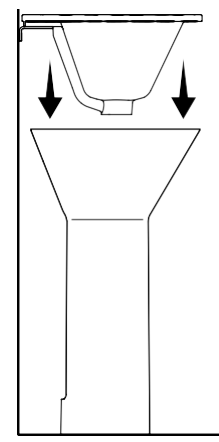

6 Verify the lavatory is level and evenly overhanging the pedestal. If needed, reposition the pedestal.
Vérifier que le lavabo de salle de bain est de niveau et suspendu régulièrement au-dessus du piédestal. Au besoin, repositionner le piédestal.
Verifique que el lavabo esté nivelado y sobresalga uniformemente del pedestal. Si es necesario, cambie la posición del pedestal.

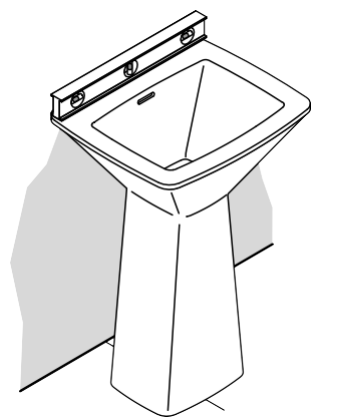

7 Mark the two bracket hole locations on the finished wall.
 Marquer l'emplacement des deux trous de support sur le mur fini.
 Marque la ubicación de los dos orificios para los soportes en la pared terminada.

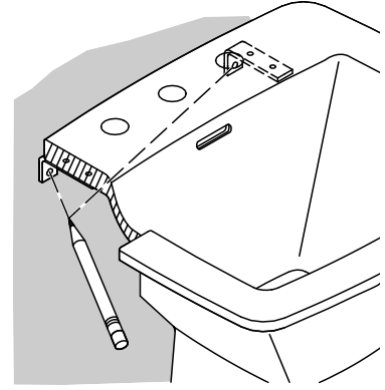

8 Mark the two holes on the floor through the opening in the pedestal.
 Marquer les deux trous sur le plancher à travers l'ouverture dans le piédestal.
 Marque los dos orificios en el piso a través de la abertura en el pedestal.

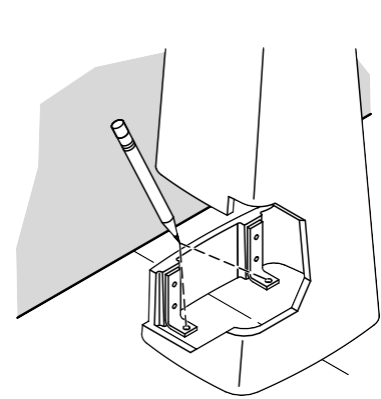

9 Set the lavatory and pedestal aside. Drill holes sized for the fasteners at the four marked locations.
 Poser le lavabo de salle de bain et le piédestal de côté.
 Percer des trous dimensionnés pour les attaches aux quatre emplacements marqués.
 Aparte el lavabo y el pedestal.
 Taladre orificios del tamaño adecuado para los sujetadores en las cuatro ubicaciones marcadas.

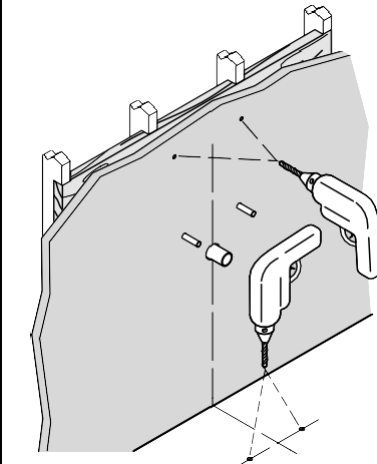

10 Note the location of the partially drilled faucet holes on the underside of the lavatory.
 Noter l'emplacement des trous de robinet partiellement percés sous le lavabo de salle de bain.
 Observe en la ubicación de los orificios para la llave parcialmente perforados en la cara inferior del lavabo.

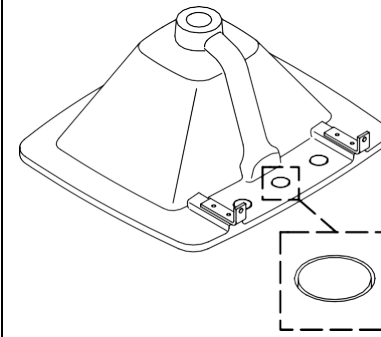

11 Measure and mark the center of the holes on the top of the lavatory.
 Mesurer et marquer le centre des trous sur le dessus du lavabo de salle de bain.
 Mida y marque el centro de los agujeros en la parte superior del lavabo.

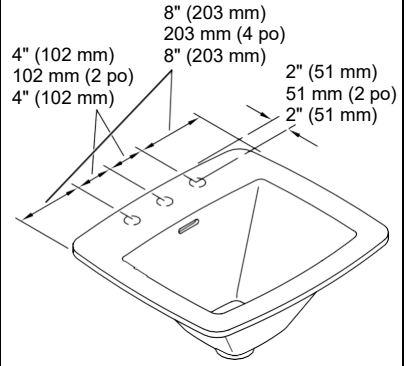

12 On the top of the lavatory, place a punch in the center of the marked hole. Gently tap the punch with a hammer.
 Sur le dessus du lavabo de salle de bain, placer un perforateur au centre du trou marqué. Taper doucement sur le perforateur avec un marteau.
 En la parte superior del lavabo, coloque un punzón en el centro del orificio marcado. Golpee suavemente el punzón con un martillo.

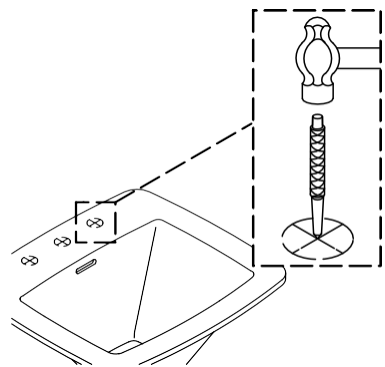

13 Use the punch and a file to enlarge the hole as needed.
 Utiliser le perforateur et une lime pour élargir le trou selon les besoins.
 Con un punzón y una lima agranda el orificio lo que sea necesario.

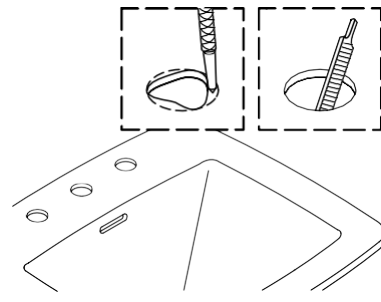

14 Install the faucet and drain to the lavatory according to the manufacturer's instructions.
 Installer le robinet et le drain sur le lavabo de salle de bain conformément aux instructions du fabricant.
 Instale la llave y el desagüe al lavabo, de acuerdo a las instrucciones del fabricante.

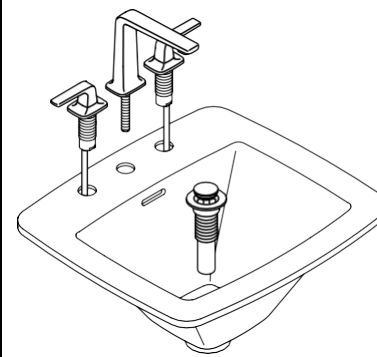

15 Position lavatory in the installation location with the pedestal under the front edge for support.
 Positionner le lavabo de salle de bain à l'emplacement dans l'installation avec le piédestal sous le bord avant pour le soutenir.
 Coloque el lavabo en el lugar de instalación con el pedestal debajo del borde frontal para que sirva de soporte.

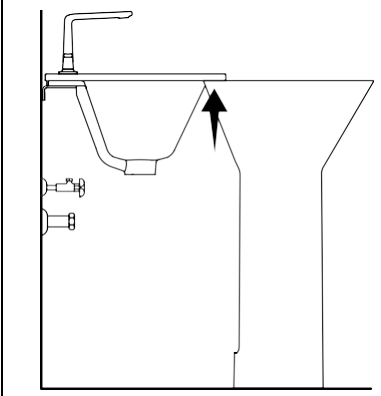

16 Secure the lavatory to the wall using appropriate bolts and washers. **Do not overtighten!**
 Fixer le lavabo de salle de bain au mur avec les écrous et rondelles appropriés. **Ne pas serrer excessivement!**
 Fije el lavabo a la pared utilizando los pernos y arandelas adecuados. **¡No apriete demasiado!**

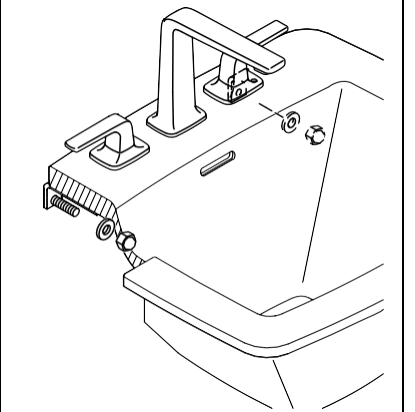

17 Move the pedestal under the lavatory, aligning the bracket holes with the holes in the floor.
 Placer le piédestal sous le lavabo de salle de bain, alignant les trous de support aux trous dans le plancher.
 Mueva el pedestal debajo del lavabo, alineando los orificios de los soportes con los orificios del piso.

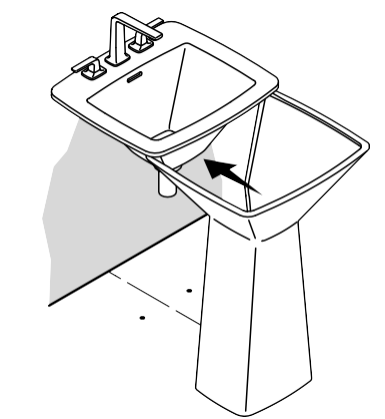

18 From behind the pedestal, secure to the floor with appropriate bolts and washers. **Do not overtighten!**
 De derrière le piédestal, fixer au plancher avec les écrous et rondelles appropriés. **Ne pas serrer excessivement!**
 Desde la parte posterior del pedestal, fíjelo al suelo con los pernos y arandelas adecuados. **¡No apriete demasiado!**

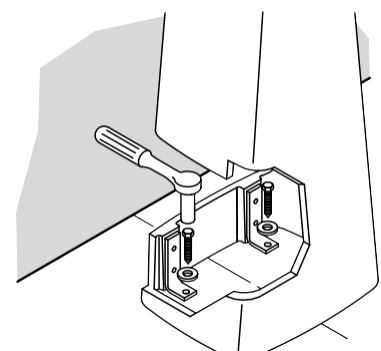

19 Complete the connections. Turn on the water. Check for leaks.
 Terminer les raccordements. Ouvrir l'alimentation en eau. S'assurer qu'il n'y a pas de fuites.
 Termine de hacer las conexiones. Abra el agua. Revise que no haya fugas.

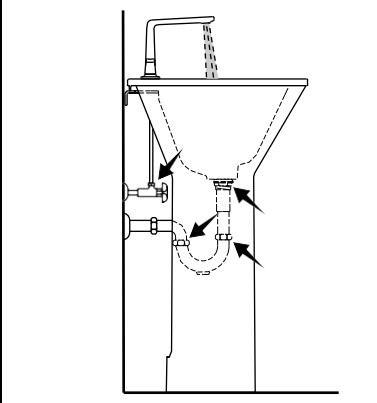

This product is covered under the **KALLISTA Five-Year Limited Warranty**, found at kallista.com/resources/warranty. For a hardcopy of warranty terms, contact the customer service department.

Questions? Problems? For additional assistance, please contact KALLISTA's Customer Service Department at 1-888-4-KALLISTA (1-888-452-5547) or kallista.com.

Ce produit est couvert sous la **garantie de 5 ans limitée de KALLISTA**, que vous pouvez consulter au kallista.com/resources/warranty. Pour obtenir une copie imprimée des conditions de la garantie, s'adresser au centre de services à la clientèle.

Des questions? Besoin d'aide? Pour obtenir de l'aide supplémentaire, s'adresser au service à la clientèle de KALLISTA en composant le 1-888-4-KALLISTA (1-888-452-5547) ou consulter le site kallista.com.

Este producto está cubierto por la **garantía limitada de cinco años de KALLISTA**, que se encuentra en kallista.com/resources/warranty. Si lo desea, solicite al Centro de Atención al Cliente una copia impresa de los términos de la garantía.

¿Preguntas? ¿Problemas? Para obtener asistencia adicional, comuníquese con el Departamento de Servicio al Cliente de KALLISTA al 1-888-4-KALLISTA (1-888-452-5547) o consulte en kallista.com.