

# KALLISTA

Installation Guide  
Guide d'installation  
Guía de instalación

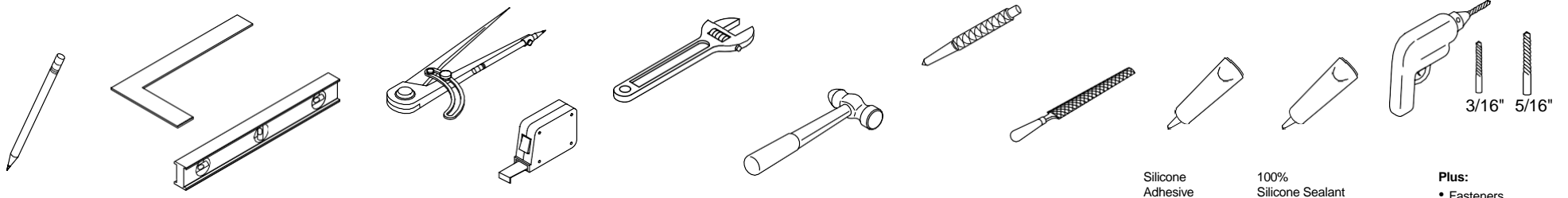

Silicone  
Adhesive  
Adhésif au  
silicone  
Adhesivo de  
silicona

100%  
Silicone Sealant  
100 % Mastic de  
silicone  
100 % Sellador  
de silicona

**Plus:**  
• Fasteners  
**Plus :**  
• Dispositifs de fixation  
**Más:**  
• Sujetadores

**Record your model number below for future reference:**  
**Noter votre numéro de modèle ci-dessous aux fins de référence :**  
**A continuación, anote el número de su modelo como referencia para el futuro:**

**CAUTION: Risk of personal injury.**  
Product can break, chip, and cause injury if handled carelessly. Get help lifting the lavatory.  
**ATTENTION : Risque de blessures.**  
Le produit peut se briser ou se fendre et causer des blessures s'il est manipulé sans précaution. Demander de l'aide pour soulever le lavabo de salle de bain.  
**sufrir lesiones personales.**  
El producto puede romperse, despostillarse o causar lesiones si no se maneja con cuidado. Obtenga ayuda para levantar el lavabo.

Instructions are for installation to wood frame construction. For other installations, use bracing and fasteners of sufficient size and strength.  
Les instructions sont destinées à une installation sur une construction à cadre en bois. Pour d'autres installations, utiliser un renforcement et des dispositifs de fixation de dimensions et d'une robustesse suffisantes.  
Las instrucciones son para la instalación a una estructura de madera. En otros tipo de instalación, use refuerzos y sujetadores de suficiente tamaño y resistencia.

**1** Install 2x6 backing behind the finished wall.  
Installer un renfort de 2x6 derrière le mur fini.  
Instale una estructura de refuerzo con maderos de 2x6 detrás de la pared acabada.

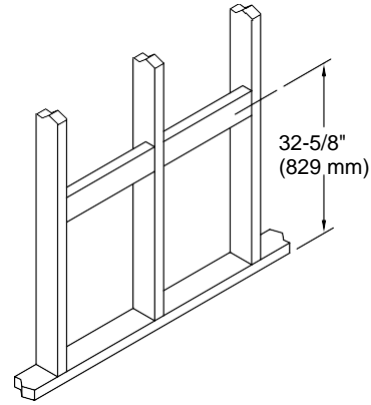

**2** Mark the centerline on the floor and wall.  
Marquer la ligne centrale sur le plancher et le mur.  
Marque la línea central en el piso y la pared.

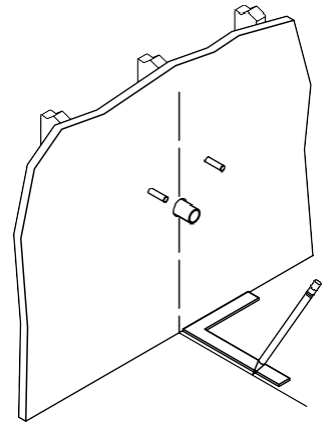

**3** Mark the floor where shown, and drill two 5/16\" (8 mm) holes 1/2\" (13 mm) deep.  
Marquer le plancher à l'emplacement indiqué et percer deux trous de 8 mm (5/16 po) d'une profondeur de 13 mm (1/2 po).  
Marque el piso donde se indica y taladre 2 orificios de 5/16\" (8 mm) a 1/2\" (13 mm) de profundidad.

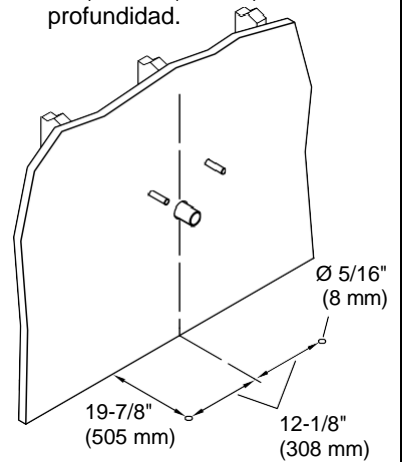

**4** Position the tops of the brackets 33-1/16\" from the finished floor. Mark the bracket holes on the wall.  
Placer les sommets des supports à 33-1/16 po du plancher fini.  
Marquer les trous du support sur le mur.  
Coloque la parte superior de los soportes a 33-1/16\" del piso acabado.  
Marque los orificios para el soporte en la pared.

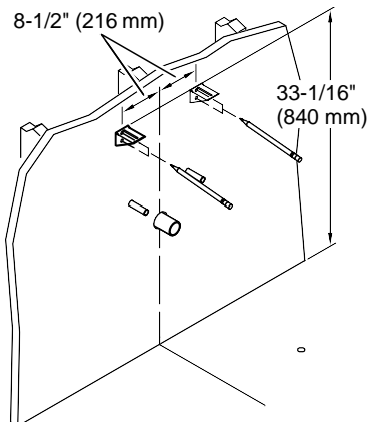

**5** Drill 3/16\" pilot holes. Level and secure the mounting brackets with appropriate fasteners.  
Perçer des trous pilotes de 3/16 po. Mettre à niveau et fixer les supports de fixation avec des attaches appropriées.  
Taladre orificios guía de 3/16\". Nivele y fije los soportes de montaje con los elementos de fijación adecuados.

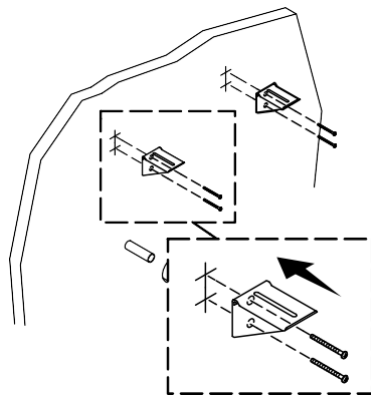

**6** Using a compass, locate and draw an outline of the faucet holes on the top of the table.  
À l'aide d'un compas, localiser et dessiner le contour des trous de robinet sur le dessus de la table.  
Utilizando un compás, localice y dibuje el contorno de los orificios para la llave en la parte superior de la mesa.

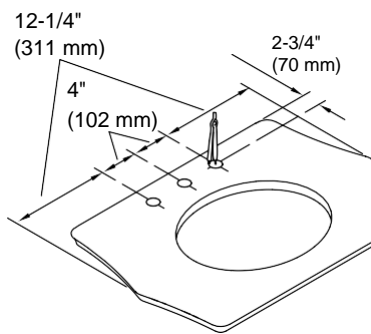

**7** On the top of the table, position a punch in the center of the marked hole. Gently tap the punch with a hammer.

Sur le dessus de la table, placer un perforateur au centre du trou marqué. Taper doucement sur le perforateur avec un marteau.  
Coloque un punzón sobre la mesa, en el centro del orificio marcado. Golpee suavemente el punzón con un martillo.

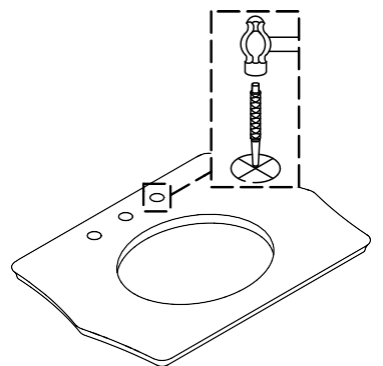

**8** Use the punch and a file to enlarge the hole as needed.  
Utiliser le pointeau et une lime pour élargir le trou selon les besoins.  
Con un punzón y una lima agranda el orificio lo que sea necesario.

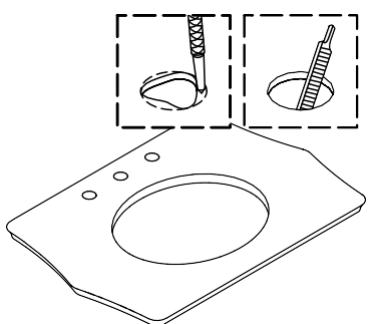

**9** Generously apply 100% silicone sealant around the rim of the sink.  
Appliquer généreusement du mastic d'étanchéité 100 % silicone autour de la bordure de l'évier.  
Aplice abundante sellador de silicona puro alrededor del borde del lavabo.

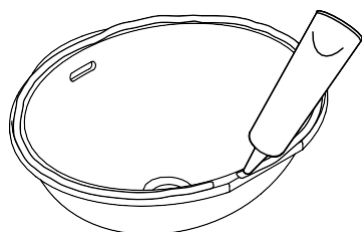

**10** Place the table upside down. Position the sink over the hole. Rotate the clips over the rim.  
Placer la table à l'envers. Positionner l'évier par-dessus le trou.  
Tourner les attaches par-dessus la bordure.  
Coloque la mesa boca abajo. Coloque el lavabo sobre el orificio.  
Gire los clips sobre el borde.

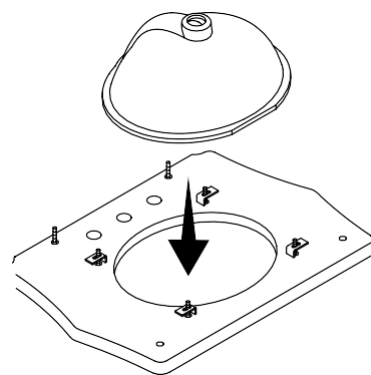

**11** Rotate the clips over the rim. Tighten the fasteners and trim excess fastener length. Wipe away excess sealant.  
Tourner les attaches par-dessus la bordure. Resserrer les attaches et couper la longueur en excès. Essuyer l'excédent de mastic d'étanchéité.  
Gire los clips sobre el borde. Apriete los sujetadores y recorte el exceso de largo. Limpie el exceso de sellador.

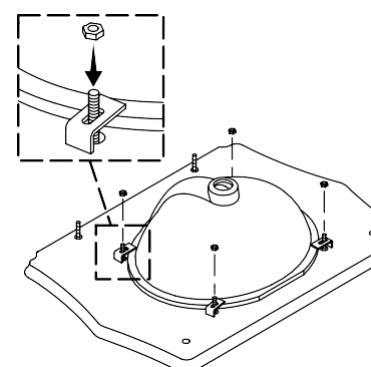

**12** Install the faucet.  
Installer le robinet.  
Instale la llave.

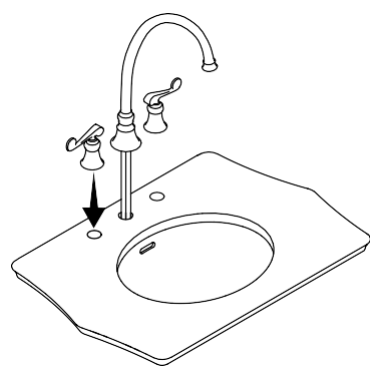

**13** Attach the table to the support brackets. Provide a 1/4" (6 mm) gap between the wall and table and secure the table to the brackets.  
 Fixer la table aux supports de fixation. Réaliser un écart de 1/4 po (6 mm) entre le mur et la table et fixer la table aux supports.

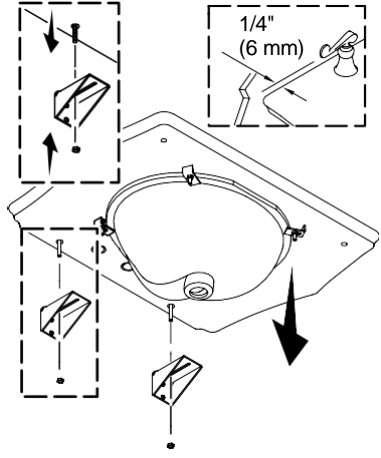

**14** Note the locations of the setscrew and adjustment holes on the legs.  
 Noter les emplacements des vis de calage et des trous d'ajustement sur les pieds.  
 Observe la ubicación del tornillo de fijación y los orificios de ajuste en las patas.

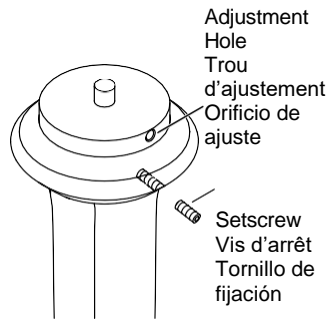

**15** Insert the leg pins into the holes in the table and the floor. The setscrew holes should face the wall.  
 Insérer les chevilles des pieds dans les trous dans la table et dans le plancher. Les trous des vis de calage doivent être tournés vers le mur.  
 Introduzca las clavijas de las patas en los orificios en la mesa y en el piso. Los orificios para tornillos de fijación deben quedar de cara hacia la pared.

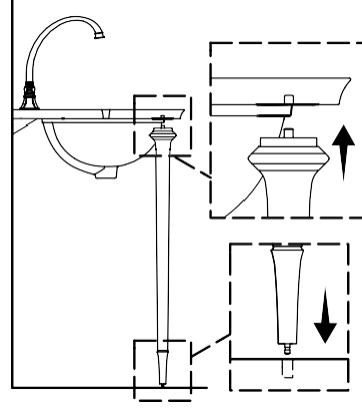

**16** Check the table for level. Support the legs during adjustment.  
 Vérifier que la table est nivelée. Soutenir les pieds durant l'ajustement.  
 Revise que la mesa esté nivelada. Sostenga las patas durante el ajuste.

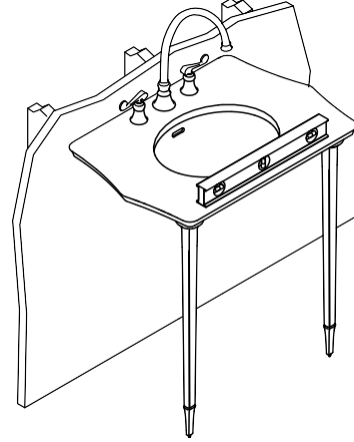

**17** Rotate the adjustment pads to level the table.  
 Tourner les coussins d'ajustement pour niveler la table.  
 Gire las almohadillas de ajuste para nivelar la mesa.

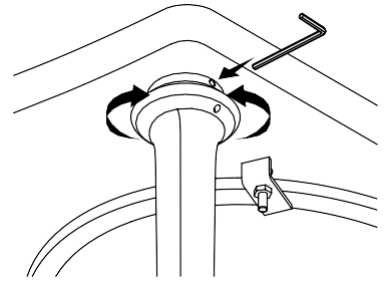

**18** Tighten the setscrew.  
 Serrer la vis de calage.  
 Apriete los tornillos de fijación.

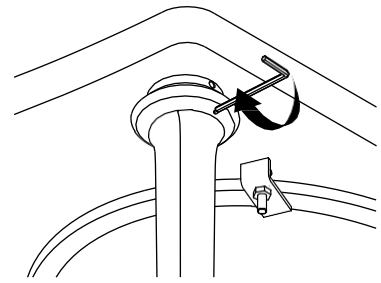

**19** Apply silicone adhesive between the legs and the table.  
 Appliquer de l'adhésif au silicone entre les pieds et la table.  
 Aplique adhesivo de silicona entre las patas y la mesa.

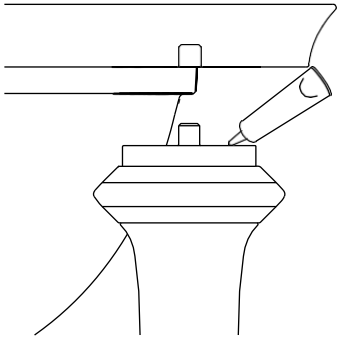

**20** Install the drain.  
 Installer le drain.  
 Instale el desagüe.

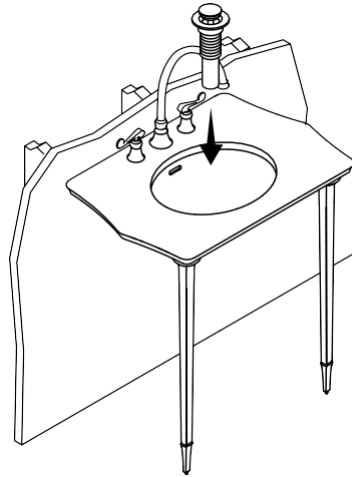

**21** Make the final faucet and drain connections. Check for leaks.  
 Faire toutes les connexions finales du robinet et du drain. S'assurer qu'il n'y a pas de fuites.  
 Haga las conexiones finales de la llave y del desagüe. Revise que no haya fugas.

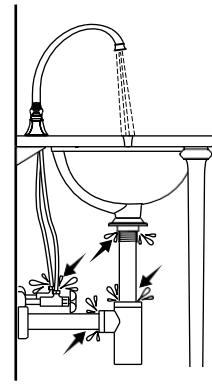

This product is covered under the **KALLISTA Five-Year Limited Warranty**, found at [kallista.com/resources/warranty](http://kallista.com/resources/warranty). For a hardcopy of warranty terms, contact the customer service department.

Questions? Problems? For additional assistance, please contact KALLISTA's Customer Service Department at 1-888-4-KALLISTA (1-888-452-5547) or [kallista.com](http://kallista.com).

Ce produit est couvert sous la **garantie de 5 ans limitée de KALLISTA**, que vous pouvez consulter au [kallista.com/resources/warranty](http://kallista.com/resources/warranty). Pour obtenir une copie imprimée des conditions de la garantie, s'adresser au centre de services à la clientèle.

Des questions? Besoin d'aide? Pour obtenir de l'aide supplémentaire, s'adresser au service à la clientèle de KALLISTA en composant le 1-888-4-KALLISTA (1-888-452-5547) ou consulter le site [kallista.com](http://kallista.com).

Este producto está cubierto por la **garantía limitada de cinco años de KALLISTA**, que se encuentra en [kallista.com/resources/warranty](http://kallista.com/resources/warranty). Si lo desea, solicite al Centro de Atención al Cliente una copia impresa de los términos de la garantía.

¿Preguntas? ¿Problemas? Para obtener asistencia adicional, comuníquese con el Departamento de Servicio al Cliente de KALLISTA al 1-888-4-KALLISTA (1-888-452-5547) o consulte en [kallista.com](http://kallista.com).