

KALLISTA®

Installation Guide
Guide d'installation
Guía de instalación

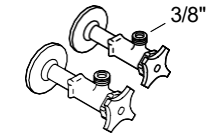

Record your model number.
Enregistrer votre numéro du modèle.
Anote su número de modelo.

Important Information
For new installations, assemble the faucet to the sink before installing the sink.
Follow all local plumbing and building codes.

Renseignément important
Pour de nouvelles installations, assembler le robinet sur le lavabo avant d'installer ce dernier.
Respecter tous les codes de plomberie et du bâtiment locaux.

Información importante
En instalaciones nuevas, ensamble la llave al fregadero antes de instalarlo.
Cumpla con todos los códigos locales de plomería y construcción.

1 Install the O-ring into the groove on the bottom of the spout escutcheon. Insert the spout.
Installe le joint torique dans la rainure au bas de la rosace du bec. Insérer le bec.
Instale el arosello en la ranura de la parte inferior del chapetón del surtidor. Inserte el surtidor.

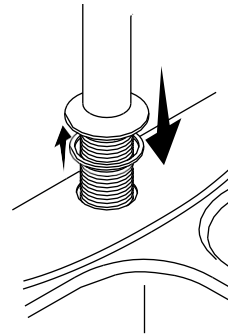

2 Partially thread the screws as shown.
Enfiler partiellement les vis comme sur l'illustration.
Enrosque parcialmente los tornillos, como se muestra.

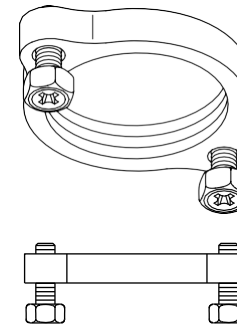

3 Loosely fasten the spout with the washers and threaded spout ring.
Visser légèrement le bec verseur avec des rondelles et de la bague filetée.
Apriete sin mucha fuerza el surtidor con las arandelas y el anillo roscado del surtidor.

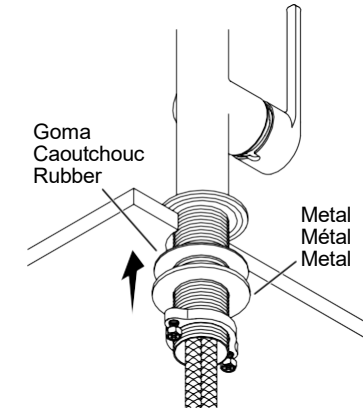

4 Position the screws to the front and back. Tighten the screws.
Positionner les vis à l'avant et à l'arrière. Serrer les vis.
Los tornillos deben quedar enfrente y atrás. Apriete los tornillos.

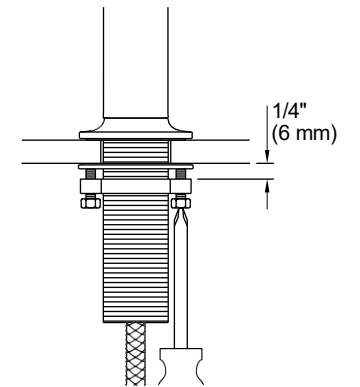

5 Connect and tighten the supply hoses. **Do not kink the hoses!**
Connecter et serrer les tuyaux d'alimentation. **Ne pas entortiller les tuyaux!**
Conecte y apriete las mangueras de suministro. **¡No doble las mangueras!**

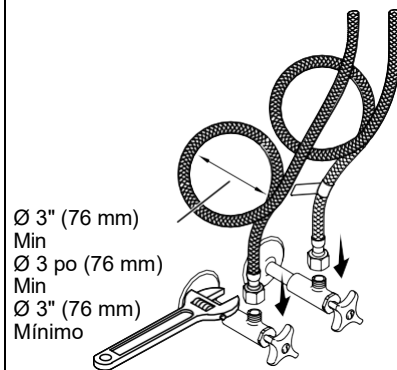

6 Turn ON the water supplies and check for leaks.
Ouvrir les alimentations en eau (ON) et s'assurer qu'il n'y a pas de fuite.
Abra los suministros de agua y verifique que no haya fugas.

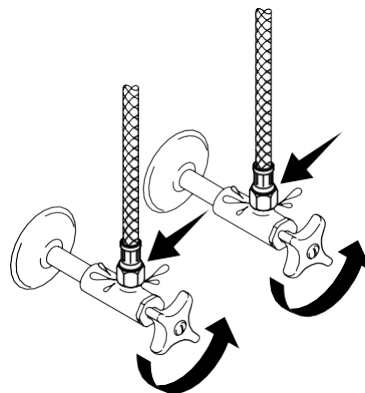

7 Unthread the sprayhead and set aside.
Désinstaller le pulvérisateur et le mettre de côté.
Desenrosque el cabezal rociador y colóquelo a un lado.

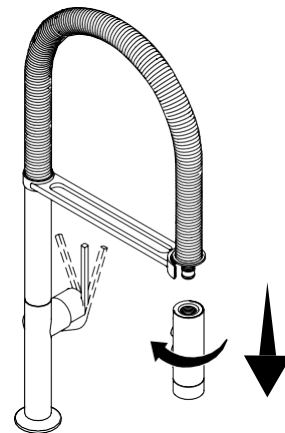

8 Run water through the faucet to flush any debris.
Faites couler l'eau du robinet pour éliminer les débris.
Deje correr agua a través de la llave para eliminar los residuos.

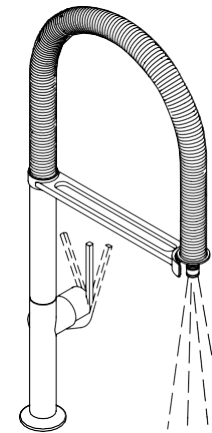

9 Reinstall the sprayhead.
Réinstaller le pulvérisateur.
Vuelva a instalar el cabezal rociador.

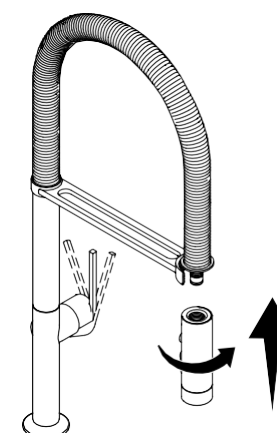

This product is covered under the **KALLISTA Five-Year Limited Warranty**, found at kallista.com/resources/warranty. For a hardcopy of warranty terms, contact the Customer Service Department.

Questions? Problems? For additional assistance, please contact KALLISTA's Customer Service Department at 1-888-4-KALLISTA (1-888-452-5547) or kallista.com.

Ce produit est couvert sous la **garantie de 5 ans limitée de KALLISTA**, que vous pouvez consulter au kallista.com/resources/warranty. Pour obtenir une copie imprimée des conditions de la garantie, s'adresser au centre de services à la clientèle.

Des questions? Besoin d'aide? Pour obtenir de l'aide supplémentaire, s'adresser au service à la clientèle de KALLISTA en composant le 1-888-4-KALLISTA (1-888-452-5547) ou consulter le site kallista.com.

Este producto está cubierto por la **garantía limitada de cinco años de KALLISTA**, que se encuentra en kallista.com/resources/warranty. Si lo desea, solicite al Centro de Atención al Cliente una copia impresa de los términos de la garantía.

¿Preguntas? ¿Problemas? Para obtener asistencia adicional, comuníquese con el Departamento de Servicio al Cliente de KALLISTA al 1-888-4-KALLISTA (1-888-452-5547) o consulte en kallista.com.